

NETZSCH

Proven Excellence.



Dissolver *MASTERMIX*®

Pratique et bien dispersé!

Business Unit
GRINDING & DISPERSING

Dissolver *MASTERMIX*[®]

Technologie de Dispersion & Mélange éprouvée

Dans l'industrie, les dissolvers sont les machines les plus polyvalentes et les plus fréquemment utilisées pour le mélange de solides dans des liquides.

Le mélangeur à haute vitesse NETZSCH *MASTERMIX*[®] convient pour le traitement de lots de volume allant jusqu'à 1 500 l, avec des cuves interchangeables.

Pour les lots les plus grands allant jusqu'à 10 000 l, nos unités montées en mezzanine avec des cuves fixes peuvent être utilisées.

Tandis que la vitesse de l'outil de mélange est variable sur une large plage grâce à un entraînement avec variateur de fréquence, sa hauteur de travail à l'intérieur de la cuve de mélange peut être réglée par la colonne de levage à commande hydraulique. Un racleur de cuve est disponible en option pour l'amélioration du procédé de mélange et dispersion lors du traitement de produits très visqueux.

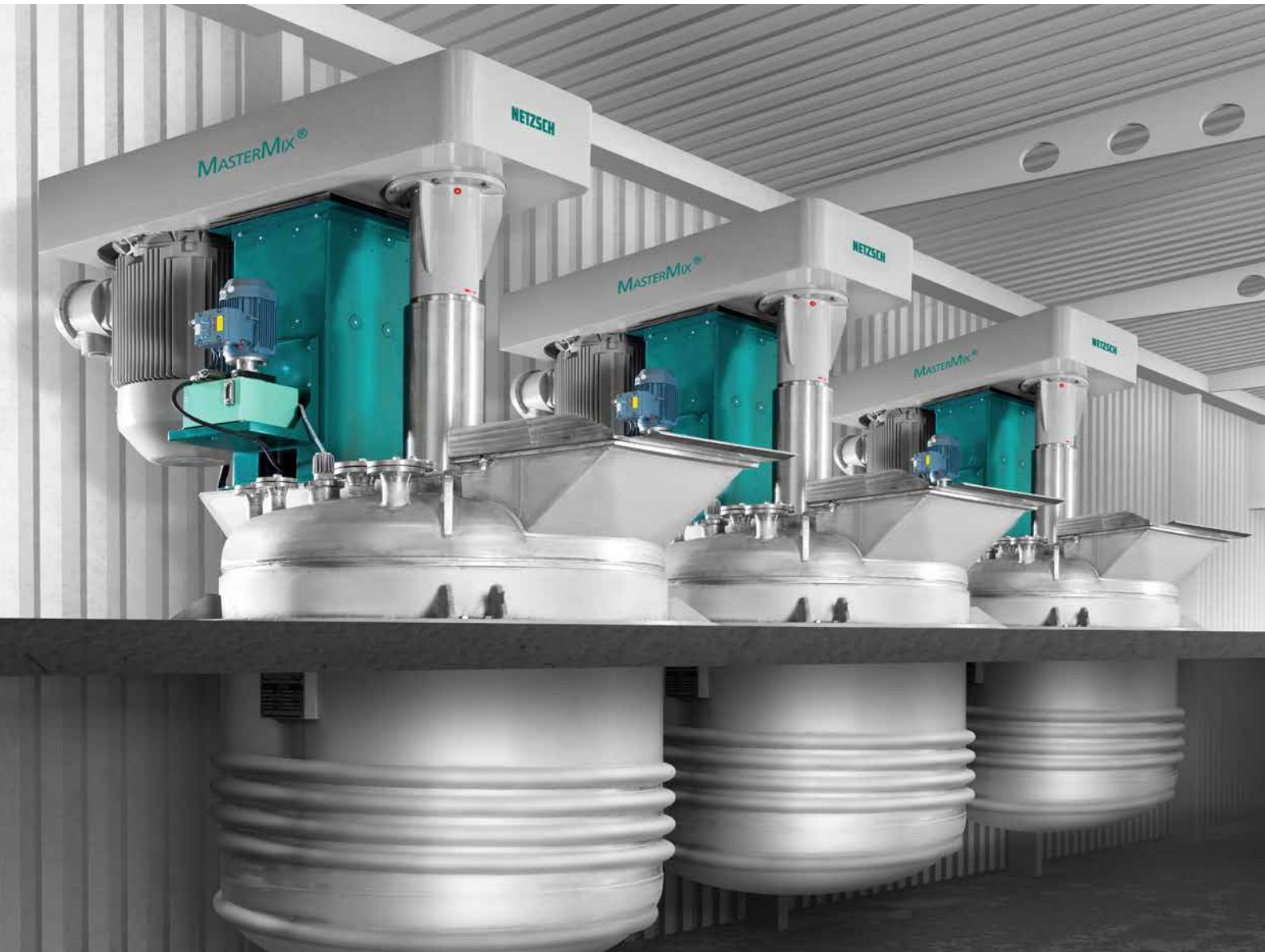

Caractéristiques de la machine

- Large gamme de vitesses
- Entraînements avec variateurs de fréquences
- Haute efficacité
- Réglage de vitesse par un bouton tournant
- Affichage digital de vitesse
- Retour automatique à vitesse mini
- Système hydraulique de levage / descente
- Réglage de la course de relevage par une clé
- Pincés pour serrage cuve
- Arbre et disque de dispersion en acier inox



Dissolver MASTERMIX® 15

Avantages

- Conception compacte pour gain d'encombrement
- Maintenance facile qui réduit les coûts et le temps
- Solution sur mesure à la demande
- De nombreuses versions disponibles pour la plus haute sécurité du procédé
- Outils de mélange variés, interchangeables, pour augmenter l'efficacité
- Conception sous vide en option, permettant de réaliser la dispersion et la désaération en une seule étape et évitant toute exposition aux vapeurs ou poussières
- Mesure de température par canne plongeante ou sonde dans arbre agitateur, ce qui augmente la fiabilité du procédé de production
- Positionnement optimal de l'outil de mélange par le dispositif hydraulique de levage/descente
- Le dissolver ne démarre que :
 - si la cuve est correctement positionnée
 - à la vitesse la plus basse possible
- Protection optimale de l'opérateur grâce :
 - au levage/descente du couvercle de cuve par commande bi-manuelle (option)
 - au verrouillage automatique, si les disques de dispersion se trouvent en position levée au dessus du niveau de cuve
 - à la protection contre tout contact accidentel avec l'arbre rotatif
 - aux soufflets pour protection anti-poussière de l'arbre agitateur



Dissolver MASTERMIX® 37 avec couvercle de cuve sous vide et racleur rotatif

Les équipements de la machine

Résumé des outils de dispersion et de mélange

Disque à fines dents type HS

Disque de dispersion standard pour produits à viscosité moyenne, ex : peinture et encre



Disque NElast (jaune)

Pour minéraux abrasifs et produits céramiques



Disque de dispersion haute performance

Crée un flux axial supplémentaire pour le mélange et la dispersion de produits très visqueux



Disque à grosses dents type HF

Pour les forces de cisaillement faibles pour une agitation turbulente de produits sensibles à la température avec une teneur élevée en solide



Disque double aspirant

Pour une haute capacité de dispersion, permettant une alimentation rapide des solides ainsi que des temps de mouillage courts, pour les produits à haute viscosité et les produits difficiles à mouiller



D'autres outils de mélange non listés ci-dessus tels que hélice, papillon, panier de dissolution ... sont également disponibles.

Tableau de commande standard

- 1 Affichage de l'ampérage du moteur d'entraînement principal
- 2 Affichage vitesse pour arbre de dispersion
- 3 Bouton poussoir arrêt
- 4 Bouton poussoir marche
- 5 Bouton levage/descente
- 6 Bouton réglage vitesse +/- vite
- 7 Minuterie pour présélection de la durée du lot
- 8 Bouton d'arrêt d'urgence

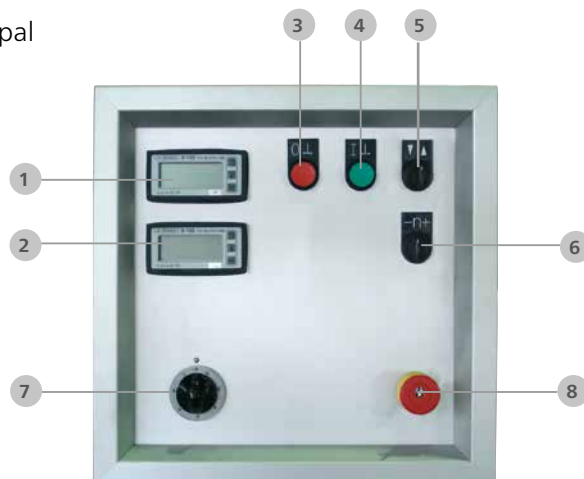

Options

- Conception du couvercle de cuve sur mesure
- Conception pour fonctionnement sous vide
- Racleur de paroi de cuve
- Sonde de température installée sur canne plongeante ou sur arbre agitateur
- Minuterie digitale
- Conception pour montage en mezzanine avec potence pivotante avec motorisation en option
- Conception ATEX incluant zone 0 dans la cuve de mélange avec le couvercle et arbre spécial, avec « chambre de ventilation » servant de zone de séparation
- Dispositif de serrage cuve, avec entraînement électrique en option
- Contrôle par automate programmable avec fonctions spécifiques du client
- Utilisation d'outils de mélange variés
- Hublot d'inspection avec éclairage
- Autres types d'entraînements sur demande (ex. hydraulique)
- Conception massive en acier inox pour applications cosmétiques et pharmaceutiques



Couvercle de cuve plat



Racleur avec entraînement séparé



Couvercle cuve sous vide avec entraînement racleur



Couvercle sous vide avec trappe de chargement et couvercle pivotant servant au support de sac

Applications

- Peintures
 - peintures industrielles
 - peintures bâtiment
 - peintures automobile
- Encres d'impression
 - encres d'impression offset
 - encres d'impression liquides
- Pigments et colorants textiles
- Produits d'étanchéité
- Adhésifs
- Plastisols
- Résines
- Produits pharmaceutiques
- Produits cosmétiques
- Minéraux
- ...

Données techniques

Type	Entraînement [kW]	Poids [kg]	Vitesse [min ⁻¹]	Taille de lot typique [l]
MASTERMIX® 4	4	600	300 - 5 000	50
MASTERMIX® 5	5	600	300 - 5 000	100
MASTERMIX® 8	8	750	200 - 3 000	100
MASTERMIX® 11	11	750	200 - 3 000	200
MASTERMIX® 15	15	1 450	170 - 2 600	400
MASTERMIX® 18	18,5	1 450	130 - 2 000	600
MASTERMIX® 22	22	1 450	120 - 1 800	800
MASTERMIX® 30	30	2 100	100 - 1 500	1 000
MASTERMIX® 37	37	2 100	90 - 1 350	1 200
MASTERMIX® 45	45	2 100	90 - 1 350	1 300
MASTERMIX® 55	55	3 050	90 - 1 300	1 800
MASTERMIX® 75	75	3 050	70 - 1 000	2 500
MASTERMIX® 90	90	3 050	70 - 1 000	2 800
MASTERMIX® 110	110	3 500	60 - 850	5 000
MASTERMIX® 132	132	3 500	55 - 800	8 000
MASTERMIX® 160	160	5 000	50 - 700	10 000

Type	Dimensions [mm]								
	A	A _{max}	B	C	E	F _{min/max}	G	H _{max} *)	K _{max}
MASTERMIX® 4	1305	1955	1145	715	1250	290 - 500	100 - 150	650	1300
MASTERMIX® 5	1305	1955	1145	715	1250	290 - 500	125 - 200	650	1300
MASTERMIX® 8	1525	2320	1320	945	1150	350 - 600	175 - 250	900	850
MASTERMIX® 11	1524	2319	1342	945	1550	400 - 550	200 - 250	900	850
MASTERMIX® 15	1975	3075	1844	1315	2250	400 - 1100	300 - 450	1270	1650
MASTERMIX® 18	1975	3075	1844	1315	2250	400 - 1100	275 - 350	1270	1650
MASTERMIX® 22	1975	3075	1844	1315	2250	400 - 1100	300 - 450	1270	1650
MASTERMIX® 30	2145	3415	2130	1540	2700	600 - 1300	400 - 550	1400	1800
MASTERMIX® 37	2145	3415	2130	1540	2700	600 - 1300	400 - 550	1400	1800
MASTERMIX® 45	2145	3415	2130	1540	2700	600 - 1300	400 - 550	1400	1800
MASTERMIX® 55	2925	4425	2610	1800	3000	600 - 1500	500 - 650	1700	2100
MASTERMIX® 75	2925	4425	2610	1800	3000	600 - 1500	500 - 650	1700	2100
MASTERMIX® 90	2925	4425	2610	1800	3000	600 - 1500	500 - 650	1700	2100
MASTERMIX® 110	3180	4980	3200	2050	4000	1200 - 2400	600 - 850	1950	2500
MASTERMIX® 132	3180	4980	3200	2050	4000	1200 - 2400	600 - 850	1950	2500
MASTERMIX® 160	3180	4980	3200	2050	4000	1200 - 2400	600 - 850	1950	2500

*) Hauteur maximale – couvercle de cuve amovible et plat sans racleur

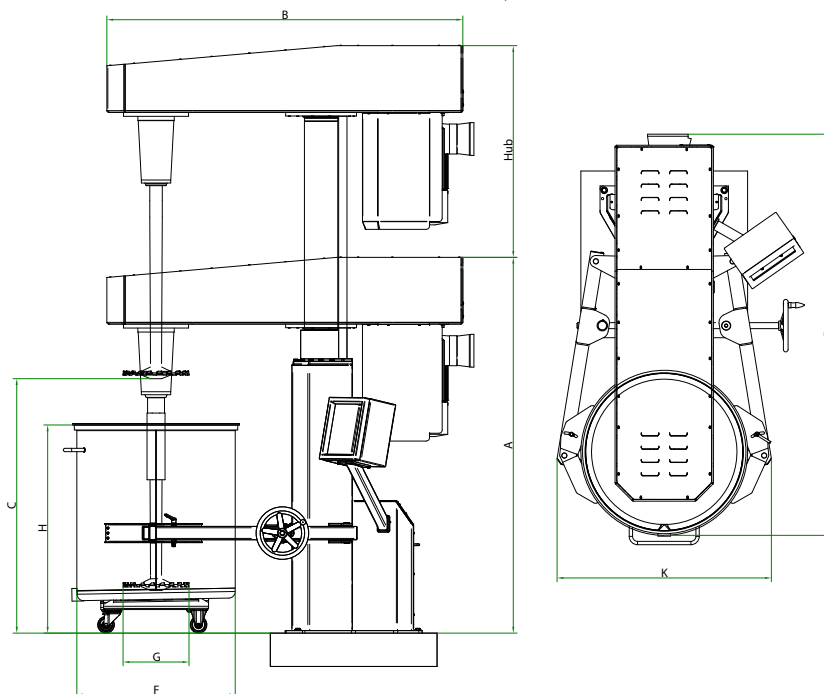

D'autres tailles de machines ainsi que d'autres conceptions spéciales sont possibles à la demande. N'hésitez pas à nous contacter.

Le groupe familial NETZSCH est une entreprise internationale de premier plan dans les domaines du génie mécanique, de la construction d'installations, et de la fabrication d'instruments analytiques.

Sous la houlette de la Holding Erich NETZSCH B.V. & Co. Holding KG, l'entreprise est segmentée selon trois divisions commerciales : Instruments Analytiques et Systèmes de test au feu, Broyage et Dispersion, Pompes et Systèmes, dédiées à des produits et industries spécifiques. Depuis 1873, un maillage commercial et après – vente international assure une proximité client et une qualité de service.

Proven Excellence.

Division Broyage & Dispersion – La Technologie de Broyage Leader Dans le Monde

NETZSCH-Feinmahltechnik | Allemagne
NETZSCH Trockenmahltechnik | Allemagne
NETZSCH Vakumix | Allemagne
NETZSCH Lohnmahltechnik | Allemagne
NETZSCH Feinmahltechnik Polska | Pologne
NETZSCH Mastermix | Grande Bretagne
NETZSCH Broyage | France

NETZSCH España | Espagne
NETZSCH Machinery and Instruments | Chine
NETZSCH India Grinding & Dispersing | Inde
NETZSCH Tula | Russie
NETZSCH Makine Sanayi ve Ticaret | Turquie
NETZSCH Premier Technologies | USA
NETZSCH Equipamentos de Moagem | Brésil

NETZSCH-Feinmahltechnik GmbH
Sedanstraße 70
95100 Selb
Allemagne
Tel.: +49 9287 797 0
Fax: +49 9287 797 149
info.nft@netsch.com

NETZSCH Broyage SAS
16 Av. de l'Europe
67300 Schiltigheim
France
Tel.: +33 1 60838633
Fax: +33 1 60834396
info.nft@netsch.com



NETZSCH[®]

www.netsch.com